

7. Technische Daten.

BMW 740i, BMW 750i, BMW 760i.



		BMW 740i	BMW 750i	BMW 760i
Karosserie				
Anzahl Türen / Sitzplätze		4 / 5	4 / 5	4 / 5
Länge/Breite/Höhe (leer)	mm	5079 / 1902 / 1471	5079 / 1902 / 1471	5079 / 1902 / 1471
Radstand	mm	3070	3070	3070
Spurweite vorne/hinten	mm	1611 / 1650	1611 / 1650	1611 / 1650
Bodenfreiheit		152	152	152
Wendekreis	m	12,2	12,2	12,2
Tankinhalt	ca. l	80	80	80
Kühlsystem einschl. Heizung	l	10,2	12,6	14,7
Motoröl ¹⁾	l	6,5	9,0	10,5
Leergewicht nach DIN/EU	kg	1825 (1900)	1940 (2015)	2105 (2180)
Zuladung nach DIN	kg	650	640	590
Zul. Gesamtgewicht	kg	2515	2600	2695
Zul. Achslasten vorne/hinten	kg	1180 / 1415	1250 / 1425	1340 / 1435
Zul. Anhängelast (12%) gebremst/ungebremst	kg	2100 / 750	2100 / 750	2100 / 750
Zul. Dachlast/Zul. Stützlast	kg	100 / 100	100 / 100	100 / 100
Kofferraumvolumen	l	500	500	500
Luftwiderstand	c _x x A	0,28 x 2,42	0,28 x 2,42	0,30 x 2,42
Motor				
Bauart/Anz. Zylinder/Ventile		R / 6 / 4	V / 8 / 4	V / 12 / 4
Motor-Technologie		BMW TwinPower Turbo, Direkteinspritzung zweite Generation (High Precision Injection)	BMW TwinPower Turbo, Direkteinspritzung zweite Generation (High Precision Injection)	BMW TwinPower Turbo, Direkteinspritzung zweite Generation (High Precision Injection)
Hubraum effektiv	cm ³	2979	4395	5972
Hub / Bohrung	mm	89,6 / 84,0	88,3 / 89,0	80,0 / 89,0
Verdichtung	:1	10,2	10,0	10,0
Kraftstoff		min. ROZ 91	min. ROZ 91	min ROZ 91
Leistung	kW/PS	235 / 320	330 / 450	400 / 544
bei Drehzahl	min ⁻¹	5800	5500	5250
Drehmoment	Nm	450	650	750
bei Drehzahl	min ⁻¹	1300-4500	2000-4500	1500-5000
Elektrik				
Batterie/Einbauort	Ah/-	90 / Gepäckraum	90 / Gepäckraum	90 / Gepäckraum
Lichtmaschine	AW	210 / 2940	210 / 2940	220 / 3080
Fahrdynamik und Sicherheit				
Vorderradaufhängung		Doppelquerlenkerachse mit aufgelöster unterer Lenkerebene in Aluminiumbauweise, kleiner Lenkrollradius, Bremsnickreduzierung		
Hinterradaufhängung		Integral-V-Mehrlenkerachse in Aluminiumbauweise, lenkbar, mit Anfahr- und Bremsnickausgleich, doppelt akustisch entkoppelt, Luftfederung mit Niveauregulierung		
Bremse vorne		Einkolben-Faustsattel-Scheibenbremsen / belüftet		
Bremse hinten		Einkolben-Faustsattel-Scheibenbremsen / belüftet		
Fahrstabilitätssysteme		Serienmäßig: DSC inkl. ABS und DTC (Dynamische Traktions Control), Kurvenbremshilfe CBC, Bremsassistent DBC, Trockenbremsfunktion, Fading-Ausgleich, Anfahrassistent; Dynamic Damping Control, optional: Wankstabilisierung Dynamic Drive (Serie im BMW 760i)		
Sicherheitsausstattung		Serienmäßig: Airbags für Fahrer und Beifahrer, Seitenairbags für Fahrer und Beifahrer, Kopfairbags vorn und hinten, Aktive Kopfstützen vorn, Dreipunkt-Automatikgurte für alle Sitzplätze, vorn mit Gurtstrammer, Crash-Sensoren, Reifen-Pannen-Anzeige		
Lenkung		Elektromechanische Zahnstangenlenkung (EPS) mit geschwindigkeitsabhängiger Servounterstützung (Servotronic) und CO ₂ -optimierter Pumpe		
Gesamtübersetzung Lenkung	:1	17,1	17,1	17,1
Reifen vorne/hinten		245/50 R18 100Y RSC	245/50 R18 100Y RSC	245/50 R18 100Y RSC
Felgen vorne/hinten		8J x 18 LM	8J x 18 LM	8J x 18 LM

		BMW 740i	BMW 750i	BMW 760i
BMW ConnectedDrive				
Komfort		Als Sonderausstattung: BMW Assist u. a. mit Auskunftsdienst, Fernfunktionen und Real Time Traffic Information RTTI, BMW TeleServices, Integration mobiler Endgeräte, Rearseat Entertainment, Innovativer Bedienungskomfort der Kofferraumklappe		
Infotainment		Als Sonderausstattung: Internetzugang, BMW Online u. a. mit Parkinfo, 3D-City-Mode, Landesinfo, Google Branchensuche, News, Wetter Realtime, Office-Funktionen, Speech to Text, BMW Routes und Musiktitel Update online		
Sicherheit		Als Sonderausstattung: Adaptives Kurvenlicht mit Abbiegelicht (Serie im 760i), LED-Fernlichtassistent, Park Distance Control (Serie im 760i), Side View, Top View, Rückfahrkamera, BMW Park Assistent, BMW Night Vision mit Personenerkennung + Dynamic Light Spots, Head-Up-Display, ACC Premium mit Stop & Go-Funktion und Notbremsassistent, Spurwechselwarnung, Spurverlassenswarnung, Speed Limit Info, Active Protection mit Müdigkeitserkennung, automatischer/erweiterter Notruf		
Getriebe				
Getriebeart		8-Gang-Automatikgetriebe mit Steptronic-Funktion		
Getriebeübersetzung	I	:1	4,714	4,714
	II	:1	3,143	3,143
	III	:1	2,208	2,208
	IV	:1	1,667	1,667
	V	:1	1,285	1,285
	VI	:1	1,000	1,000
	VII	:1	0,839	0,839
	VIII	:1	0,667	0,667
	R	:1	3,295	3,317
Hinterachsübersetzung		:1	3,077	2,813
Fahrleistungen				
Leistungsgewicht (DIN-Leergew.)		kg/kW	7,8	5,9
Literleistung		kW/l	78,9	75,1
Beschleunigung 0–100 km/h		s	5,7	4,8
	0–1000 m	s	25,2	22,9
Höchstgeschwindigkeit		km/h	250	250
BMW EfficientDynamics				
BMW EfficientDynamics Maßnahmen serienmäßig			Auto StartStop-Funktion, ECO PRO Modus, Bremsenergie-Rückgewinnung, Leerlauf-Segeln, Varioserv-Lenkhilfe, intelligente Leichtbau, Luftklappensteuerung, bedarfsgerecht gesteuerte Kraftstoffpumpe, bedarfsgerecht gesteuerte Kühlmittelpumpe, Hinterachsgetriebe mit optimiertem Wärmemanagement, rollwiderstandsreduzierte Reifen, Klimakompressor abkoppelbar, optionales Dynamic Drive mit bedarfsgerechter Pumpensteuerung (Serie im BMW 760i)	
Verbrauch im EU-Zyklus				
städtisch		l/100km	10,6	11,9
außerstädtisch		l/100km	6,3	6,6
insgesamt		l/100km	7,9	8,6
CO ₂		g/km	184	199
Emissionseinstufung			EU5	EU5
Versicherungseinstufung				
		KH / VK / TK	23 / 28 / 30	23 / 29 / 28

Technische Daten gültig für ACEA Märkte/Zulassungsrelevante Daten teilweise nur für Deutschland (Gewichte)

¹⁾ Öl-Wechselmenge

BMW 750i xDrive, BMW 750Li xDrive.

		BMW 750i xDrive	BMW 750Li xDrive
Karosserie			
Anzahl Türen / Sitzplätze		4 / 5	4 / 5
Länge/Breite/Höhe (leer)	mm	5079 / 1902 / 1471	5219 / 1902 / 1481
Radstand	mm	3070	3210
Spurweite vorne/hinten	mm	1611 / 1650	1611 / 1650
Bodenfreiheit		152	152
Wendekreis	m	12,5	13,0
Tankinhalt	ca. l	80	80
Kühlsystem einschl. Heizung	l	12,6	12,6
Motoröl ¹⁾	l	9,0	9,0
Leergewicht nach DIN/EU	kg	2000 / 2075	2035 / 2110
Zuladung nach DIN	kg	640	640
Zul. Gesamtgewicht	kg	2660	2695
Zul. Achslasten vorne/hinten	kg	1300 / 1430	1310 / 1450
Zul. Anhängelast (12%) gebremst/ungebremst	kg	2300 / 750	2300 / 750
Zul. Dachlast/Zul. Stützlast	kg	100 / 100	100 / 100
Kofferraumvolumen	l	500	500
Luftwiderstand	c _x x A	0,30 x 2,42	0,30 x 2,42
Motor			
Bauart/Anz. Zylinder/Ventile		V / 8 / 4	V / 8 / 4
Motor-Technologie		BMW TwinPower Turbo, Direkteinspritzung zweite Generation (High Precision Injection)	BMW TwinPower Turbo, Direkteinspritzung zweite Generation (High Precision Injection)
Hubraum effektiv	cm ³	4395	4395
Hub / Bohrung	mm	88,3 / 89,0	88,3 / 89,0
Verdichtung	:1	10,0	10,0
Kraftstoff		min. ROZ 91	min. ROZ 91
Leistung	kW/PS	330 / 450	330 / 450
bei Drehzahl	min ⁻¹	5500	5500
Drehmoment	Nm	650	650
bei Drehzahl	min ⁻¹	2000–4500	2000–4500
Elektrik			
Batterie/Einbauort	Ah/-	90 / Gepäckraum	105 / Gepäckraum
Lichtmaschine	AW	210 / 2940	210 / 2940
Fahrdynamik und Sicherheit			
Vorderradaufhängung		Doppelquerlenkerachse mit aufgelöster unterer Lenkerebene in Aluminiumbauweise, kleiner Lenkrollradius, Bremsnickreduzierung	
Hinterradaufhängung		Integral-V-Mehrlenkerachse in Aluminiumbauweise, mit Anfahr- und Bremsnickausgleich, doppelt akustisch entkoppelt, Luftfederung mit Niveauregulierung	
Bremse vorne		Einkolben-Faustsattel-Scheibenbremsen / belüftet	
Bremse hinten		Einkolben-Faustsattel-Scheibenbremsen / belüftet	
Fahrstabilitätssysteme		Serienmäßig: DSC inkl. ABS und DTC (Dynamische Traktions Control), Kurvenbremshilfe CBC, Bremsassistent DBC, Trockenbremsfunktion, Fading-Ausgleich, Anfahrassistent; Dynamic Damping Control, Wankstabilisierung Dynamic Drive, Vernetzung mit Allradsystem xDrive im Integrated Chassis Management (ICM)	
Sicherheitsausstattung		Serienmäßig: Airbags für Fahrer und Beifahrer, Seitenairbags für Fahrer und Beifahrer, Kopfairbags vorn und hinten, Aktive Kopfstützen vorn, Dreipunkt-Automatikgurte für alle Sitzplätze, vorn mit Gurtstrammer, Crash-Sensoren, Reifen-Pannen-Anzeige	
Lenkung		Hydraulische Zahnstangenlenkung mit geschwindigkeitsabhängiger Servounterstützung (Servotronic) und CO ₂ -optimierter Pumpe	
Gesamtübersetzung Lenkung	:1	19,1	19,1
Reifen vorne/hinten		245/50 R18 100Y RSC	245/50 R18 100Y RSC
Felgen vorne/hinten		8J x 18 LM	8J x 18 LM

	BMW 750i xDrive	BMW 750Li xDrive		
BMW ConnectedDrive				
Komfort	Als Sonderausstattung: BMW Assist u. a. mit Auskunftsdienst, Fernfunktionen und Real Time Traffic Information RTTI, BMW TeleServices, Integration mobiler Endgeräte, Rearseat Entertainment, Innovativer Bedienungskomfort der Kofferraumklappe			
Infotainment	Als Sonderausstattung: Internetzugang, BMW Online u. a. mit Parkinfo, 3D-City-Mode, Landesinfo, Google Branchensuche, News, Wetter Realtime, Office-Funktionen, Speech to Text, BMW Routes und Musiktitel Update online			
Sicherheit	Als Sonderausstattung: Adaptives Kurvenlicht mit Abbiegelicht, LED- Fernlichtassistent, Park Distance Control, Side View, Top View, Rückfahrkamera, BMW Park Assistent, BMW Night Vision mit Personenerkennung + Dynamic Light Spots, Head-Up-Display, ACC Premium mit Stop & Go-Funktion und Notbremsassistent, Spurwechselwarnung, Spurverlassenswarnung, Speed Limit Info, Active Protection mit Müdigkeitserkennung, automatischer/erweiterter Notruf			
Getriebe				
Getriebeart	8-Gang-Automatikgetriebe mit Steptronic-Funktion			
Getriebeübersetzung	I	:1	4,714	4,714
	II	:1	3,143	3,143
	III	:1	2,208	2,208
	IV	:1	1,667	1,667
	V	:1	1,285	1,285
	VI	:1	1,000	1,000
	VII	:1	0,839	0,839
	VIII	:1	0,667	0,667
	R	:1	3,317	3,317
Hinterachsübersetzung		:1	2,813	2,813
Fahrleistungen				
Leistungsgewicht (DIN-Leergew.)	kg/kW		6,1	6,2
Literleistung	kW/l		75,1	75,1
Beschleunigung 0–100 km/h	s		4,6	4,6
	0–1000 m	s	22,9	22,9
Höchstgeschwindigkeit	km/h		250	250
BMW EfficientDynamics				
BMW EfficientDynamics Maßnahmen serienmäßig	Auto StartStop-Funktion, ECO PRO Modus, Bremsenergie-Rückgewinnung, Leerlauf-Segeln, Varioserv-Lenkhilfpumpe, intelligenter Leichtbau, Luftklappensteuerung, bedarfsgerecht gesteuerte Kraftstoffpumpe, bedarfsgerecht gesteuerte Kühlmittelpumpe, Hinterachsgetriebe mit optimiertem Wärmemanagement, rollwiderstandsreduzierte Reifen, Klimakompressor abkoppelbar, optionales Dynamic Drive mit bedarfsgerechter Pumpensteuerung			
Verbrauch im EU-Zyklus				
städtisch	l/100km		13,0	13,2
außerstädtisch	l/100km		7,2	7,2
insgesamt	l/100km		9,3	9,4
CO ₂	g/km		217	219
Emissionseinstufung			EU5	EU5
Versicherungseinstufung				
KH / VK / TK			23 / 29 / 28	23 / 29 / 28

Technische Daten gültig für ACEA Märkte/Zulassungsrelevante Daten teilweise nur für Deutschland (Gewichte)

¹⁾ Öl-Wechselmenge

BMW 740Li, BMW 750Li, BMW 760Li.

		BMW 740Li	BMW 750Li	BMW 760Li
Karosserie				
Anzahl Türen / Sitzplätze		4 / 5	4 / 5	4 / 5
Länge/Breite/Höhe (leer)	mm	5219 / 1902 / 1481	5219 / 1902 / 1481	5219 / 1902 / 1481
Radstand	mm	3210	3210	3210
Spurweite vorne/hinten	mm	1611 / 1650	1611 / 1650	1611 / 1650
Bodenfreiheit		152	152	152
Wendekreis	m	12,7	12,7	12,7
Tankinhalt	ca. l	80	80	80
Kühlsystem einschl. Heizung	l	10,2	12,6	14,7
Motoröl ¹⁾	l	6,5	9,0	10,5
Leergewicht nach DIN/EU	kg	1845 / 1920	1960 / 2035	2175 / 2250
Zuladung nach DIN	kg	650	640	575
Zul. Gesamtgewicht	kg	2525	2610	2765
Zul. Achslasten vorne/hinten	kg	1190 / 1425	1260 / 1430	1350 / 1480
Zul. Anhängelast (12%) gebremst/ungebremst	kg	2100 / 750	2100 / 750	2100 / 750
Zul. Dachlast/Zul. Stützlast	kg	100 / 100	100 / 100	100 / 100
Kofferraumvolumen	l	500	500	500
Luftwiderstand	c _x x A	0,28 x 2,42	0,28 x 2,42	0,30 x 2,42
Motor				
Bauart/Anz. Zylinder/Ventile		R / 6 / 4	V / 8 / 4	V / 12 / 4
Motor-Technologie		BMW TwinPower Turbo, Direkteinspritzung zweite Generation (High Precision Injection)	BMW TwinPower Turbo, Direkteinspritzung zweite Generation (High Precision Injection)	BMW TwinPower Turbo, Direkteinspritzung zweite Generation (High Precision Injection)
Hubraum effektiv	cm ³	2979	4395	5972
Hub / Bohrung	mm	89,6 / 84,0	88,3 / 89,0	80,0 / 89,0
Verdichtung	:1	10,2	10,0	10,0
Kraftstoff		min. ROZ 91	min. ROZ 91	min ROZ 91
Leistung	kW/PS	235 / 320	330 / 450	400 / 544
bei Drehzahl	min ⁻¹	5800	5500	5250
Drehmoment	Nm	450	650	750
bei Drehzahl	min ⁻¹	1300-4500	2000-4500	1500-5000
Elektrik				
Batterie/Einbauort	Ah/-	90 / Gepäckraum	105 / Gepäckraum	90 / Gepäckraum
Lichtmaschine	AW	210 / 2940	210 / 2940	220 / 3080
Fahrdynamik und Sicherheit				
Vorderradaufhängung		Doppelquerlenkerachse mit aufgelöster unterer Lenkerebene in Aluminiumbauweise, kleiner Lenkrollradius, Bremsnickreduzierung		
Hinterradaufhängung		Integral-V-Mehrlenkerachse in Aluminiumbauweise, lenkbar, mit Anfahr- und Bremsnickausgleich, doppelt akustisch entkoppelt, Luftfederung mit Niveauregulierung		
Bremse vorne		Einkolben-Faustsattel-Scheibenbremsen / belüftet		
Bremse hinten		Einkolben-Faustsattel-Scheibenbremsen / belüftet		
Fahrstabilitätssysteme		Serienmäßig: DSC inkl. ABS und DTC (Dynamische Traktions Control), Kurvenbremshilfe CBC, Bremsassistent DBC, Trockenbremsfunktion, Fading-Ausgleich, Anfahrassistent; Dynamic Damping Control, optional: Wankstabilisierung Dynamic Drive (Serie im BMW 760Li)		
Sicherheitsausstattung		Serienmäßig: Airbags für Fahrer und Beifahrer, Seitenairbags für Fahrer und Beifahrer, Kopfairbags vorn und hinten, Aktive Kopfstützen vorn, Dreipunkt-Automatgurte für alle Sitzplätze, vorn mit Gurtstrammer, Crash-Sensoren, Reifen-Pannen-Anzeige		
Lenkung		Elektromechanische Zahnstangenlenkung (EPS) mit geschwindigkeitsabhängiger Servounterstützung (Servotronic) und CO ₂ -optimierter Pumpe		
Gesamtübersetzung Lenkung	:1	17,1		
Reifen vorne/hinten		245/50 R18 100Y RSC	245/50 R18 100Y RSC	245/50 R18 100Y RSC
Felgen vorne/hinten		8J x 18 LM	8J x 18 LM	8J x 18 LM

		BMW 740Li	BMW 750Li	BMW 760Li
BMW ConnectedDrive				
Komfort		Als Sonderausstattung: BMW Assist u. a. mit Auskunftsdienst, Fernfunktionen und Real Time Traffic Information RTTI, BMW TeleServices, Integration mobiler Endgeräte, Rearseat Entertainment, Innovativer Bedienungskomfort der Kofferraumklappe		
Infotainment		Als Sonderausstattung: Internetzugang, BMW Online u. a. mit Parkinfo, 3D-City-Mode, Landesinfo, Google Branchensuche, News, Wetter Realtime, Office-Funktionen, Speech to Text, BMW Routes und Musiktitel Update online		
Sicherheit		Als Sonderausstattung: Adaptives Kurvenlicht mit Abbiegelicht, LED- Fernlichtassistent, Park Distance Control (Serie im BMW 760Li), Side View, Top View, Rückfahrkamera (Serie im BMW 760Li), BMW Park Assistent, BMW Night Vision mit Personenerkennung + Dynamic Light Spots, Head-Up-Display, ACC Premium mit Stop & Go-Funktion und Notbremsassistent, Spurwechselwarnung, Spurverlassenswarnung, Speed Limit Info, Active Protection mit Müdigkeitserkennung, automatischer/erweiterter Notruf		
Getriebe				
Getriebeart		8-Gang-Automatikgetriebe mit Steptronic-Funktion		
Getriebeübersetzung	I	:1	4,714	4,714
	II	:1	3,143	3,143
	III	:1	2,208	2,208
	IV	:1	1,667	1,667
	V	:1	1,285	1,285
	VI	:1	1,000	1,000
	VII	:1	0,839	0,839
	VIII	:1	0,667	0,667
	R	:1	3,295	3,317
Hinterachsübersetzung		:1	3,077	2,813
Fahrleistungen				
Leistungsgewicht (DIN-Leergew.)	kg/kW	7,9	5,9	5,4
Literleistung	kW/l	78,9	75,1	67,0
Beschleunigung 0–100 km/h	s	5,7	4,8	4,6
0–1000 m	s	25,2	22,9	22,8
Höchstgeschwindigkeit	km/h	250	250	250
BMW EfficientDynamics				
BMW EfficientDynamics Maßnahmen serienmäßig		Auto StartStop-Funktion, ECO PRO Modus, Bremsenergie-Rückgewinnung, Leerlauf-Segeln, Varioserv-Lenkhilfepumpe, intelligenter Leichtbau, Luftklappensteuerung, bedarfsgerecht gesteuerte Kraftstoffpumpe, bedarfsgerecht gesteuerte Kühlmittelpumpe, Hinterachsgetriebe mit optimiertem Wärmemanagement, rollwiderstandsreduzierte Reifen, Klimakompressor abkoppelbar, optionales Dynamic Drive mit bedarfsgerechter Pumpensteuerung (Serie im BMW 760Li)		
Verbrauch im EU-Zyklus				
städtisch	l/100kmm	10,6	11,9	19,8
außerstädtisch	l/100kmm	6,3	6,6	8,9
insgesamt	l/100kmm	7,9	8,6	12,9
CO ₂	g/km	184	199	303
Emissionseinstufung		EU5	EU5	EU5
Versicherungseinstufung				
KH / VK / TK		23 / 28 / 30	23 / 29 / 28	----

Technische Daten gültig für ACEA Märkte/Zulassungsrelevante Daten teilweise nur für Deutschland (Gewichte)

¹⁾ Öl-Wechselmenge

BMW ActiveHybrid 7, BMW ActiveHybrid 7 L.

	BMW ActiveHybrid 7		BMW ActiveHybrid 7 L
Karosserie			
Anzahl Türen / Sitzplätze		4 / 5	4 / 5
Länge/Breite/Höhe (leer)	mm	5079 / 1902 / 1471	5219 / 1902 / 1481
Radstand	mm	3070	3210
Spurweite vorne/hinten	mm	1611 / 1650	1611 / 1650
Bodenfreiheit		152	152
Wendekreis	m	12,2	12,7
Tankinhalt	ca. l	80	80
Kühlsystem einschl. Heizung	l	10,4	10,5
Motoröl ¹⁾	l	6,5	6,5
Leergewicht nach DIN/EU	kg	1970 (2045)	1995 (2070)
Zuladung nach DIN	kg	590	590
Zul. Gesamtgewicht	kg	2575	2585
Zul. Achslasten vorne/hinten	kg	1210 / 1450	1210 / 1470
Zul. Anhängelast (12%) gebremst/ungebremst	kg	---	---
Zul. Dachlast/Zul. Stützlast	kg	100 / ---	100 / ---
Kofferraumvolumen	l	360	360
Luftwiderstand	c _x x A	0,28 x 2,42	0,28 x 2,42
Motor			
Bauart/Anz. Zylinder/Ventile		R / 6 / 4	R / 6 / 4
Motor-Technologie		BMW TwinPower Turbo, Direkteinspritzung zweite Generation (High Precision Injection)	BMW TwinPower Turbo, Direkteinspritzung zweite Generation (High Precision Injection)
Hubraum effektiv	cm ³	2979	2979
Hub / Bohrung	mm	89,6 / 84,0	89,6 / 84,0
Verdichtung	:1	10,2	10,2
Kraftstoff		min. ROZ 91	min. ROZ 91
Verbrennungsmotorische Leistung bei Drehzahl	kW/PS min ⁻¹	235 / 320 5800	235 / 320 5800
Drehmoment Verbrennungsmotor bei Drehzahl	Nm min ⁻¹	450 1300–4500	450 1300–4500
Leistung Elektromotor	kW/PS	40 / 55	40 / 55
Drehmoment Elektromotor	Nm	210	210
Systemleistung	kW/PS	260 / 354	260 / 354
Elektrik			
Batterie/Einbauort	Ah/–	90 / Gepäckraum	90 / Gepäckraum
Lichtmaschine	AW	200 / 2800	200 / 2800
Fahrdynamik und Sicherheit			
Vorderradaufhängung		Doppelquerlenkerachse mit aufgelöster unterer Lenkerebene in Aluminiumbauweise, kleiner Lenkrollradius, Bremsnickreduzierung	
Hinterradaufhängung		Integral-V-Mehrlenkerachse in Aluminiumbauweise, lenkbar, mit Anfahr- und Bremsnickausgleich, doppelt akustisch entkoppelt, Luftfederung mit Niveauregulierung	
Bremse vorne		Einkolben-Faustsattel-Scheibenbremsen / belüftet	
Bremse hinten		Einkolben-Faustsattel-Scheibenbremsen / belüftet	
Fahrstabilitätssysteme		Serienmäßig: DSC inkl. ABS und DTC (Dynamische Traktions Control), Kurvenbremshilfe CBC, Bremsassistent DBC, Trockenbremsfunktion, Fading-Ausgleich, Anfahrassistent; Dynamic Damping Control, optional: Wankstabilisierung Dynamic Drive	
Sicherheitsausstattung		Serienmäßig: Airbags für Fahrer und Beifahrer, Seitenairbags für Fahrer und Beifahrer, Kopfairbags vorn und hinten, Aktive Kopfstützen vorn, Dreipunkt-Automatikgurte für alle Sitzplätze, vorn mit Gurtstrammer, Crash-Sensoren, Reifen-Pannen-Anzeige	
Lenkung		Elektromechanische Zahnstangenlenkung (EPS) mit geschwindigkeitsabhängiger Servounterstützung (Servotronic) und CO ₂ -optimierter Pumpe	
Gesamtübersetzung Lenkung	:1	17,1	17,1
Reifen vorne/hinten		245/50 R18 100Y RSC	245/50 R18 100Y RSC
Felgen vorne/hinten		8J x 18 LM	8J x 18 LM

		BMW ActiveHybrid 7	BMW ActiveHybrid 7 L
BMW ConnectedDrive			
Komfort	Als Sonderausstattung: BMW Assist u. a. mit Auskunftsdienst, Fernfunktionen und Real Time Traffic Information RTTI, BMW TeleServices, Integration mobiler Endgeräte, Rearseat Entertainment, Innovativer Bedienungskomfort der Kofferraumklappe		
Infotainment	Als Sonderausstattung: Internetzugang, BMW Online u. a. mit Parkinfo, 3D-City-Mode, Landesinfo, Google Branchensuche, News, Wetter Realtime, Office-Funktionen, Speech to Text, BMW Routes und Musiktitel Update online		
Sicherheit	Als Sonderausstattung: Adaptives Kurvenlicht mit Abbiegelicht, LED- Fernlichtassistent, Park Distance Control, Side View, Top View, Rückfahrkamera, BMW Park Assistent, BMW Night Vision mit Personenerkennung + Dynamic Light Spots, Head-Up-Display, ACC Premium mit Stop & Go-Funktion und Notbremsassistent, Spurwechselwarnung, Spurverlassenswarnung, Speed Limit Info, Active Protection mit Müdigkeitserkennung, automatischer/erweiterter Notruf		
Getriebe			
Getriebeart	8-Gang-Automatikgetriebe mit Steptronic-Funktion		
Getriebeübersetzung	I	:1	4,714
	II	:1	3,143
	III	:1	2,208
	IV	:1	1,667
	V	:1	1,285
	VI	:1	1,000
	VII	:1	0,839
	VIII	:1	0,667
	R	:1	3,317
Hinterachsübersetzung		:1	2,929
Fahrleistungen			
Leistungsgewicht (DIN-Leergew.)	kg/kW	8,4	8,5
Literleistung	kW/l	78,9	78,9
Beschleunigung 0–100 km/h	s	5,7	5,7
	0–1000 m	s	25,2
Höchstgeschwindigkeit	km/h	250	250
BMW EfficientDynamics			
BMW EfficientDynamics Maßnahmen serienmäßig	ActiveHybrid, Auto StartStop-Funktion, ECO PRO Modus, Bremsenergie-Rückgewinnung, Leerlauf-Segeln, Varioserv-Lenkhelpumpe, intelligenter Leichtbau, Luftklappensteuerung, bedarfsgerecht gesteuerte Kraftstoffpumpe, bedarfsgerecht gesteuerte Kühlmittelpumpe, Hinterachsgetriebe mit optimiertem Wärmemanagement, rollwiderstandsreduzierte Reifen, Klimakompressor abkoppelbar, optionales Dynamic Drive mit bedarfsgerechter Pumpensteuerung		
Verbrauch im EU-Zyklus			
städtisch	l/100km	6,0	6,0
außerstädtisch	l/100km	7,2	7,2
insgesamt	l/100km	6,8	6,8
CO ₂	g/km	158	158
Emissionseinstufung		EU5	EU5
Versicherungseinstufung			
KH / VK / TK		23 / 29 / 28	23 / 29 / 28

Technische Daten gültig für ACEA Märkte/Zulassungsrelevante Daten teilweise nur für Deutschland (Gewichte)

¹⁾ Öl-Wechselmenge

BMW 730d xDrive, BMW 740d xDrive, BMW 750d xDrive.

		BMW 730d xDrive	BMW 740d xDrive	BMW 750d xDrive
Karosserie				
Anzahl Türen / Sitzplätze		4 / 5	4 / 5	4 / 5
Länge/Breite/Höhe (leer)	mm	5079 / 1902 / 1471	5079 / 1902 / 1471	5079 / 1902 / 1471
Radstand	mm	3070	3070	3070
Spurweite vorne/hinten	mm	1611 / 1650	1611 / 1650	1611 / 1650
Bodenfreiheit		152	152	152
Wendekreis	m	12,2	12,2	12,2
Tankinhalt	ca. l	80	80	80
Kühlsystem einschl. Heizung	l	8,8	8,9	11,9
Motoröl ¹⁾	l	7,2	7,2	7,5
Leergewicht nach DIN/EU	kg	1910 / 1985	1940 / 2015	1995 / 2070
Zuladung nach DIN	kg	640	650	640
Zul. Gesamtgewicht	kg	2550	2590	2635
Zul. Achslasten vorne/hinten	kg	1210 / 1420	1230 / 1420	1275 / 1430
Zul. Anhängelast (12%) gebremst/ungebremst	kg	2100 / 750	2300 / 750	2100 / 750
Zul. Dachlast/Zul. Stützlast	kg	100 / 100	100 / 100	100 / 100
Kofferraumvolumen	l	500	500	500
Luftwiderstand	c _x x A	0,29 x 2,42	0,29 x 2,42	0,30 x 2,42
Motor				
Bauart/Anz. Zylinder/Ventile		R / 6 / 4	R / 6 / 4	R / 6 / 4
Motor-Technologie		Turbolader mit variabler Einlassgeometrie, Common-Rail-Direkteinspritzung mit Piezo-Injektoren (max. Einspritzdruck: 1800 bar)	BMW TwinPower Turbo (Variable Twin Turbo), Common Rail-Direkteinspritzung mit Piezo-Injektoren (max. Einspritzdruck: 2000 bar)	BMW TwinPower Turbo (Variable Tri Turbo), Common Rail-Direkteinspritzung mit Piezo-Injektoren (max. Einspritzdruck: 2200 bar)
Hubraum effektiv	cm ³	2993	2993	2993
Hub / Bohrung	mm	90,0 / 84,0	90,0 / 84,0	90,0 / 84,0
Verdichtung	:1	16,5	16,5	16,5
Kraftstoff		Diesel	Diesel	Diesel
Leistung	kW/PS	190 / 258	230 / 313	280 / 381
bei Drehzahl	min ⁻¹	4000	4300	4400
Drehmoment	Nm	560	630	740
bei Drehzahl	min ⁻¹	1500	1500	2000
Elektrik				
Batterie/Einbauort	Ah/-	90 / Gepäckraum	90 / Gepäckraum	90 / Gepäckraum
Lichtmaschine	AW	180 / 2520	180 / 2520	180 / 2520
Fahrdynamik und Sicherheit				
Vorderradaufhängung		Doppelquerlenkerachse mit aufgelöster unterer Lenkerebene in Aluminiumbauweise, kleiner Lenkrollradius, Bremsnickreduzierung		
Hinterradaufhängung		Integral-V-Mehrlenkerachse in Aluminiumbauweise, lenkbar, mit Anfahr- und Bremsnickausgleich, doppelt akustisch entkoppelt, Luftfederung mit Niveauregulierung		
Bremse vorne		Einkolben-Faustsattel-Scheibenbremsen / belüftet		
Bremse hinten		Einkolben-Faustsattel-Scheibenbremsen / belüftet		
Fahrstabilitätssysteme		Serienmäßig: DSC inkl. ABS und DTC (Dynamische Traktions Control), Kurvenbremshilfe CBC, Bremsassistent DBC, Trockenbremsfunktion, Fading-Ausgleich, Anfahrassistent; Dynamic Damping Control, optional: Wankstabilisierung Dynamic Drive		
Sicherheitsausstattung		Serienmäßig: Airbags für Fahrer und Beifahrer, Seitenairbags für Fahrer und Beifahrer, Kopfairbags vorn und hinten, Aktive Kopfstützen vorn, Dreipunkt-Automatikgurte für alle Sitzplätze, vorn mit Gurtstrammer, Crash-Sensoren, Reifen-Pannen-Anzeige		
Lenkung		Hydraulische Zahnstangenlenkung mit geschwindigkeitsabhängiger Servounterstützung (Servotronic) und CO ₂ -optimierter Pumpe		
Gesamtübersetzung Lenkung	:1	19,1	19,1	19,1
Reifen vorne/hinten		245/55 R17 102W	245/50 R18 100Y RSC	245/50 R18 100Y RSC
Felgen vorne/hinten		8J x 17 LM	8J x 18 LM	8J x 18 LM

		BMW 730d xDrive	BMW 740d xDrive	BMW 750d xDrive
BMW ConnectedDrive				
Komfort		Als Sonderausstattung: BMW Assist u. a. mit Auskunftsdienst, Fernfunktionen und Real Time Traffic Information RTTI, BMW TeleServices, Integration mobiler Endgeräte, Rearseat Entertainment, Innovativer Bedienungskomfort der Kofferraumklappe		
Infotainment		Als Sonderausstattung: Internetzugang, BMW Online u. a. mit Parkinfo, 3D-City-Mode, Landesinfo, Google Branchensuche, News, Wetter Realtime, Office-Funktionen, Speech to Text, BMW Routes und Musiktitel Update online		
Sicherheit		Als Sonderausstattung: Adaptives Kurvenlicht mit Abbiegelicht, LED- Fernlichtassistent, Park Distance Control, Side View, Top View, Rückfahrkamera, BMW Park Assistant, BMW Night Vision mit Personenerkennung + Dynamic Light Spots, Head-Up-Display, ACC Premium mit Stop & Go-Funktion und Notbremsassistent, Spurwechselwarnung, Spurverlassenswarnung, Speed Limit Info, Active Protection mit Müdigkeitserkennung, automatischer/erweiterter Notruf		
Getriebe				
Getriebeart		8-Gang-Automatikgetriebe mit Steptronic-Funktion		
Getriebeübersetzung	I	:1	4,714	4,714
	II	:1	3,143	3,143
	III	:1	2,208	2,208
	IV	:1	1,667	1,667
	V	:1	1,285	1,285
	VI	:1	1,000	1,000
	VII	:1	0,839	0,839
	VIII	:1	0,667	0,667
	R	:1	3,317	3,317
Hinterachsübersetzung		:1	2,563	2,647
Fahrleistungen				
Leistungsgewicht (DIN-Leergew.)	kg/kW		10,1	8,4
Literleistung	kW/l		63,5	76,8
Beschleunigung 0–100 km/h	s		6,0	5,4
	0–1000 m	s	26,4	25,2
Höchstgeschwindigkeit	km/h		250	250
BMW EfficientDynamics				
BMW EfficientDynamics Maßnahmen serienmäßig		Auto StartStop-Funktion, ECO PRO Modus, Bremsenergie-Rückgewinnung, Leerlauf-Segeln, Varioserv-Lenkhilfpumpe, intelligenter Leichtbau, Luftklappensteuerung, bedarfsgerecht gesteuerte Kraftstoffpumpe, bedarfsgerecht gesteuerte Kühlmittelpumpe, Hinterachsgetriebe mit optimiertem Wärmemanagement, rollwiderstandsreduzierte Reifen, Klimakompressor abkoppelbar, optionales Dynamic Drive mit bedarfsgerechter Pumpensteuerung		
Verbrauch im EU-Zyklus				
städtisch	l/100km		7,2	7,3
außerstädtisch	l/100km		5,3	5,3
insgesamt	l/100km		6,0	6,4
CO ₂	g/km		158	159
Emissionseinstufung			EU5	EU5
Versicherungseinstufung				
KH / VK / TK			23 / 29 / 30	23 / 30 / 30
				23 / 30 / 30

Technische Daten gültig für ACEA Märkte/Zulassungsrelevante Daten teilweise nur für Deutschland (Gewichte)

¹⁾ Öl-Wechselmenge

BMW 750Ld xDrive		
Karosserie		
Anzahl Türen / Sitzplätze		4 / 5
Länge/Breite/Höhe (leer)	mm	5219 / 1902 / 1481
Radstand	mm	3210
Spurweite vorne/hinten	mm	1611 / 1650
Bodenfreiheit		152
Wendekreis	m	13,0
Tankinhalt	ca. l	80
Kühlsystem einschl. Heizung	l	11,9
Motoröl ¹⁾	l	7,5
Leergewicht nach DIN/EU	kg	2020 / 2095
Zuladung nach DIN	kg	650
Zul. Gesamtgewicht	kg	2670
Zul. Achslasten vorne/hinten	kg	1330 / 1440
Zul. Anhängelast (12%) gebremst/ungebremst	kg	2300 / 750
Zul. Dachlast/Zul. Stützlast	kg	100 / 100
Kofferraumvolumen	l	500
Luftwiderstand	$c_x \times A$	0,30 x 2,42
Motor		
Bauart/Anz. Zylinder/Ventile		R / 6 / 4
Motor-Technologie		BMW TwinPower Turbo (Variable Tri Turbo), Common Rail- Direkteinspritzung mit Piezo-Injektoren (max.tzdruck: 2200 bar)
Hubraum effektiv	cm ³	2993
Hub / Bohrung	mm	90,0 / 84,0
Verdichtung	:1	16,5
Kraftstoff		Diesel
Leistung	kW/PS	280 / 381
bei Drehzahl	min ⁻¹	4400
Drehmoment	Nm	740
bei Drehzahl	min ⁻¹	2000
Elektrik		
Batterie/Einbauort	Ah/–	105 / Gepäckraum
Lichtmaschine	AW	180 / 2520
Fahrdynamik und Sicherheit		
Vorderradaufhängung		Doppelquerlenkerachse mit aufgelöster unterer Lenkerebene in Aluminiumbauweise, kleiner Lenkrollradius, Bremsnickreduzierung
Hinterradaufhängung		Integral-V-Mehrlenkerachse in Aluminiumbauweise, lenkbar, mit Anfahr- und Bremsnickausgleich, doppelt akustisch entkoppelt, Luftfederung mit Niveauregulierung
Bremse vorne		Einkolben-Faustsattel-Scheibenbremsen / belüftet
Bremse hinten		Einkolben-Faustsattel-Scheibenbremsen / belüftet
Fahrstabilitätssysteme		Serienmäßig: DSC inkl. ABS und DTC (Dynamische Traktions Control), Kurvenbremshilfe CBC, Bremsassistent DBC, Trockenbremsfunktion, Fading-Ausgleich, Anfahrassistent; Dynamic Damping Control, optional: Wankstabilisierung Dynamic Drive
Sicherheitsausstattung		Serienmäßig: Airbags für Fahrer und Beifahrer, Seitenairbags für Fahrer und Beifahrer, Kopfairbags vorn und hinten, Aktive Kopfstützen vorn, Dreipunkt-Automatikgurte für alle Sitzplätze, vorn mit Gurtstrammer, Crash-Sensoren, Reifen-Pannen-Anzeige
Lenkung		Hydraulische Zahnstangenlenkung mit geschwindigkeitsabhängiger Servounterstützung (Servotronic) und CO ₂ -optimierter Pumpe
Gesamtübersetzung Lenkung	:1	19,1
Reifen vorne/hinten		245/50 R18 100Y RSC
Felgen vorne/hinten		8J x 18 LM

BMW 750Ld xDrive

BMW ConnectedDrive

Komfort	Als Sonderausstattung: BMW Assist u. a. mit Auskunftsdienst, Fernfunktionen und Real Time Traffic Information RTTI, BMW TeleServices, Integration mobiler Endgeräte, Rearseat Entertainment, Innovativer Bedienungskomfort der Kofferraumklappe
Infotainment	Als Sonderausstattung: Internetzugang, BMW Online u. a. mit Parkinfo, 3D-City-Mode, Landesinfo, Google Branchensuche, News, Wetter Realtime, Office-Funktionen, Speech to Text, BMW Routes und Musiktitel Update online
Sicherheit	Als Sonderausstattung: Adaptives Kurvenlicht mit Abbiegelicht, LED- Fernlichtassistent, Park Distance Control, Side View, Top View, Rückfahrkamera, BMW Park Assistent, BMW Night Vision mit Personenerkennung + Dynamic Light Spots, Head-Up-Display, ACC Premium mit Stop & Go-Funktion und Notbremsassistent, Spurwechselwarnung, Spurverlassenswarnung, Speed Limit Info, Active Protection mit Müdigkeitserkennung, automatischer/erweiterter Notruf

Getriebe

Getriebeart	8-Gang-Automatikgetriebe mit Steptronic-Funktion		
Getriebeübersetzung	I	:1	4,714
	II	:1	3,143
	III	:1	2,208
	IV	:1	1,667
	V	:1	1,285
	VI	:1	1,000
	VII	:1	0,839
	VIII	:1	0,667
	R	:1	3,317
Hinterachsübersetzung		:1	2,813

Fahrleistungen

Leistungsgewicht (DIN-Leergew.)	kg/kW	7,2
Literleistung	kW/l	93,6
Beschleunigung 0–100 km/h	s	4,9
0–1000 m	s	24,1
Höchstgeschwindigkeit	km/h	250

BMW EfficientDynamics

BMW EfficientDynamics Maßnahmen serienmäßig	Auto StartStop-Funktion, ECO PRO Modus, Bremsenergie-Rückgewinnung, Leerlauf-Segeln, Varioserv-Lenkhilfepumpe, intelligenter Leichtbau, Luftklappensteuerung, bedarfsgerecht gesteuerte Kraftstoffpumpe, bedarfsgerecht gesteuerte Kühlmittelpumpe, Hinterachsgetriebe mit optimiertem Wärmemanagement, rollwiderstandsreduzierte Reifen, Klimakompressor abkoppelbar, optionales Dynamic Drive mit bedarfsgerechter Pumpensteuerung
---	--

Verbrauch im EU-Zyklus

städtisch	l/100km	7,3
außerstädtisch	l/100km	5,9
insgesamt	l/100km	6,4
CO ₂	g/km	169
Emissionseinstufung		EU6

Versicherungseinstufung

KH / VK / TK	23 / 30 / 30
--------------	--------------

Technische Daten gültig für ACEA Märkte/Zulassungsrelevante Daten teilweise nur für Deutschland (Gewichte)

¹⁾ Öl-Wechselmenge

BMW 730d, BMW 740d.

	BMW 730d		BMW 740d
Karosserie			
Anzahl Türen / Sitzplätze		4 / 5	4 / 5
Länge/Breite/Höhe (leer)	mm	5079 / 1902 / 1471	5079 / 1902 / 1471
Radstand	mm	3070	3070
Spurweite vorne/hinten	mm	1611 / 1650	1611 / 1650
Bodenfreiheit		152	152
Wendekreis	m	12,2	12,2
Tankinhalt	ca. l	80	80
Kühlsystem einschl. Heizung	l	8,8	8,9
Motoröl ¹⁾	l	7,2	7,2
Leergewicht nach DIN/EU	kg	1840 / 1915	1865 / 1940
Zuladung nach DIN	kg	640	650
Zul. Gesamtgewicht	kg	2505	2515
Zul. Achslasten vorne/hinten	kg	1180 / 1405	1200 / 1410
Zul. Anhängelast (12%) gebremst/ungebremst	kg	2100 / 750	2100 / 750
Zul. Dachlast/Zul. Stützlast	kg	100 / 100	100 / 100
Kofferraumvolumen	l	500	500
Luftwiderstand	c _x x A	0,28 x 2,42	0,28 x 2,42
Motor			
Bauart/Anz. Zylinder/Ventile		R / 6 / 4	R / 6 / 4
Motor-Technologie		Turbolader mit variabler Einlassgeometrie, Common-Rail- Direkteinspritzung mit Piezo- Injektoren (max. Einspritzdruck: 1800 bar)	BMW TwinPower Turbo (Variable Twin Turbo), Common Rail-Direkteinspritzung mit Piezo-Injektoren (max. Einspritzdruck: 2000 bar)
Hubraum effektiv	cm ³	2993	2993
Hub / Bohrung	mm	90,0 / 84,0	90,0 / 84,0
Verdichtung	:1	16,5	16,5
Kraftstoff		Diesel	Diesel
Leistung	kW/PS	190 / 258	230 / 313
bei Drehzahl	min ⁻¹	4000	4300
Drehmoment	Nm	560	630
bei Drehzahl	min ⁻¹	1500	1500
Elektrik			
Batterie/Einbauort	Ah/-	90 / Gepäckraum	90 / Gepäckraum
Lichtmaschine	AW	180 / 2520	180 / 2520
Fahrdynamik und Sicherheit			
Vorderradaufhängung		Doppelquerlenkerachse mit aufgelöster unterer Lenkerebene in Aluminiumbauweise, kleiner Lenkrollradius, Bremsnickreduzierung	
Hinterradaufhängung		Integral-V-Mehrlenkerachse in Aluminiumbauweise, lenkbar, mit Anfahr- und Bremsnickausgleich, doppelt akustisch entkoppelt, Luftfederung mit Niveauregulierung	
Bremse hinten		Einkolben-Faustsattel-Scheibenbremsen / belüftet	
Fahrstabilitätssysteme		Serienmäßig: DSC inkl. ABS und DTC (Dynamische Traktions Control), Kurvenbremshilfe CBC, Bremsassistent DBC, Trockenbremsfunktion, Fading-Ausgleich, Anfahrassistent; Dynamic Damping Control, optional: Wankstabilisierung Dynamic Drive	
Sicherheitsausstattung		Serienmäßig: Airbags für Fahrer und Beifahrer, Seitenairbags für Fahrer und Beifahrer, Kopfairbags vorn und hinten, Aktive Kopfstützen vorn, Dreipunkt-Automatikgurte für alle Sitzplätze, vorn mit Gurtstrammer, Crash-Sensoren, Reifen-Pannen-Anzeige	
Lenkung		Elektromechanische Zahnstangenlenkung (EPS) mit geschwindigkeitsabhängiger Servounterstützung (Servotronic) und CO ₂ -optimierter Pumpe	
Gesamtübersetzung Lenkung	:1	17,1	17,1
Reifen vorne/hinten		245/55 R17 102W	245/50 R18 100Y RSC
Felgen vorne/hinten		8J x 17 LM	8J x 18 LM

		BMW 730d	BMW 740d
BMW ConnectedDrive			
Komfort	Als Sonderausstattung: BMW Assist u. a. mit Auskunftsdienst, Fernfunktionen und Real Time Traffic Information RTTI, BMW TeleServices, Integration mobiler Endgeräte, Rearseat Entertainment, Innovativer Bedienungskomfort der Kofferraumklappe		
Infotainment	Als Sonderausstattung: Internetzugang, BMW Online u. a. mit Parkinfo, 3D-City-Mode, Landesinfo, Google Branchensuche, News, Wetter Realtime, Office-Funktionen, Speech to Text, BMW Routes und Musiktitel Update online		
Sicherheit	Als Sonderausstattung: Adaptives Kurvenlicht mit Abbiegelicht, LED- Fernlichtassistent, Park Distance Control, Side View, Top View, Rückfahrkamera, BMW Park Assistant, BMW Night Vision mit Personenerkennung + Dynamic Light Spots, Head-Up-Display, ACC Premium mit Stop & Go-Funktion und Notbremsassistent, Spurwechselwarnung, Spurverlassenswarnung, Speed Limit Info, Active Protection mit Müdigkeitserkennung, automatischer/erweiterter Notruf		
Getriebe			
Getriebeart	8-Gang-Automatikgetriebe mit Steptronic-Funktion		
Getriebeübersetzung	I	:1	4,714
	II	:1	3,143
	III	:1	2,208
	IV	:1	1,667
	V	:1	1,285
	VI	:1	1,000
	VII	:1	0,839
	VIII	:1	0,667
	R	:1	3,317
Hinterachsübersetzung		:1	2,563
Fahrleistungen			
Leistungsgewicht (DIN-Leergew.)	kg/kW	9,7	8,1
Literleistung	kW/l	63,5	76,8
Beschleunigung 0–100 km/h	s	6,1	5,5
0–1000 m	s	26,3	25,2
Höchstgeschwindigkeit	km/h	250	250
BMW EfficientDynamics			
BMW EfficientDynamics Maßnahmen serienmäßig	Auto StartStop-Funktion, ECO PRO Modus, Bremsenergie-Rückgewinnung, Leerlauf-Segeln, Varioserv-Lenkhilfepumpe, intelligenter Leichtbau, Luftklappensteuerung, bedarfsgerecht gesteuerte Kraftstoffpumpe, bedarfsgerecht gesteuerte Kühlmittelpumpe, Hinterachsgetriebe mit optimiertem Wärmemanagement, rollwiderstandsreduzierte Reifen, Klimakompressor abkoppelbar, optionales Dynamic Drive mit bedarfsgerechter Pumpensteuerung		
Verbrauch im EU-Zyklus			
städtisch	l/100kmm	6,8	6,9
außerstädtisch	l/100kmm	4,9	4,9
insgesamt	l/100kmm	5,6	5,7
CO ₂	g/km	148	149
Emissionseinstufung		EU5	EU5
Versicherungseinstufung			
KH / VK / TK		23 / 29 / 30	23 / 30 / 30

Technische Daten gültig für ACEA Märkte/Zulassungsrelevante Daten teilweise nur für Deutschland (Gewichte)

¹⁾ Öl-Wechselmenge

BMW 730Ld		
Karosserie		
Anzahl Türen / Sitzplätze		4 / 5
Länge/Breite/Höhe (leer)	mm	5219 / 1902 / 1481
Radstand	mm	3210
Spurweite vorne/hinten	mm	1611 / 1650
Bodenfreiheit		152
Wendekreis	m	12,7
Tankinhalt	ca. l	80
Kühlsystem einschl. Heizung	l	8,8
Motoröl ¹⁾	l	7,2
Leergewicht nach DIN/EU	kg	1875 / 1950
Zuladung nach DIN	kg	640
Zul. Gesamtgewicht	kg	2535
Zul. Achslasten vorne/hinten	kg	1190 / 1410
Zul. Anhängelast (12%) gebremst/ungebremst	kg	2100 / 750
Zul. Dachlast/Zul. Stützlast	kg	100 / 100
Kofferraumvolumen	l	500
Luftwiderstand	c _x x A	0,28 x 2,42
Motor		
Bauart/Anz. Zylinder/Ventile		R / 6 / 4
Motor-Technologie		Turbolader mit variabler Einlassgeometrie, Common-Rail- Direkteinspritzung mit Piezo- Injektoren (max. Einspritzdruck: 1800 bar)
Hubraum effektiv	cm ³	2993
Hub / Bohrung	mm	90,0 / 84,0
Verdichtung	:1	16,5
Kraftstoff		Diesel
Leistung	kW/PS	190 / 258
bei Drehzahl	min ⁻¹	4000
Drehmoment	Nm	560
bei Drehzahl	min ⁻¹	1500
Elektrik		
Batterie/Einbauort	Ah/-	105 / Gepäckraum
Lichtmaschine	AW	180 / 2520
Fahrdynamik und Sicherheit		
Vorderradaufhängung		Doppelquerlenkerachse mit aufgelöster unterer Lenkerebene in Aluminiumbauweise, kleiner Lenkrollradius, Bremsnickreduzierung
Hinterradaufhängung		Integral-V-Mehrlenkerachse in Aluminiumbauweise, lenkbar, mit Anfahr- und Bremsnickausgleich, doppelt akustisch entkoppelt, Luftfederung mit automatischer Niveauregulierung
Bremse vorne		Einkolben-Faustsattel-Scheibenbremsen / belüftet
Bremse hinten		Einkolben-Faustsattel-Scheibenbremsen / belüftet
Fahrstabilitätssysteme		Serienmäßig: DSC inkl. ABS und DTC (Dynamische Traktions Control), Kurvenbremshilfe CBC, Bremsassistent DBC, Trockenbremsfunktion, Fading-Ausgleich, Anfahrassistent; Dynamic Damping Control, optional: Wankstabilisierung Dynamic Drive
Sicherheitsausstattung		Serienmäßig: Airbags für Fahrer und Beifahrer, Seitenairbags für Fahrer und Beifahrer, Kopfairbags vorn und hinten, Aktive Kopfstützen vorn, Dreipunkt-Automatikgurte für alle Sitzplätze, vorn mit Gurtstrammer, Crash-Sensoren, Reifen-Pannen-Anzeige
Lenkung		Elektromechanische Zahnstangenlenkung (EPS) mit geschwindigkeitsabhängiger Servounterstützung (Servotronic) und CO ₂ -optimierter Pumpe
Gesamtübersetzung Lenkung	:1	17,1
Reifen vorne/hinten		245/55 R17 102W RSC
Felgen vorne/hinten		8J x 17 LM

BMW 730Ld

BMW ConnectedDrive

Komfort	Als Sonderausstattung: BMW Assist u. a. mit Auskunftsdienst, Fernfunktionen und Real Time Traffic Information RTTI, BMW TeleServices, Integration mobiler Endgeräte, Rearseat Entertainment, Innovativer Bedienungskomfort der Kofferraumklappe
Infotainment	Als Sonderausstattung: Internetzugang, BMW Online u. a. mit Parkinfo, 3D-City-Mode, Landesinfo, Google Branchensuche, News, Wetter Realtime, Office-Funktionen, Speech to Text, BMW Routes und Musiktitel Update online
Sicherheit	Als Sonderausstattung: Adaptives Kurvenlicht mit Abbiegelicht, LED- Fernlichtassistent, Park Distance Control, Side View, Top View, Rückfahrkamera, BMW Park Assistant, BMW Night Vision mit Personenerkennung + Dynamic Light Spots, Head-Up-Display, ACC Premium mit Stop & Go-Funktion und Notbremsassistent, Spurwechselwarnung, Spurverlassenswarnung, Speed Limit Info, Active Protection mit Müdigkeitserkennung, automatischer/erweiterter Notruf

Getriebe

Getriebeart	8-Gang-Automatikgetriebe mit Steptronic-Funktion	
Getriebeübersetzung		
I	:1	4,714
II	:1	3,143
III	:1	2,208
IV	:1	1,667
V	:1	1,285
VI	:1	1,000
VII	:1	0,839
VIII	:1	0,667
R	:1	3,317
Hinterachsübersetzung	:1	2,563

Fahrleistungen

Leistungsgewicht (DIN-Leergew.)	kg/kW	9,9
Literleistung	kW/l	63,5
Beschleunigung 0–100 km/h	s	6,2
0–1000 m	s	26,4
Höchstgeschwindigkeit	km/h	250

BMW EfficientDynamics

BMW EfficientDynamics Maßnahmen serienmäßig	Auto StartStop-Funktion, ECO PRO Modus, Bremsenergie-Rückgewinnung, Leerlauf-Segeln, Varioserv-Lenkhelpumpe, intelligenter Leichtbau, Luftklappensteuerung, bedarfsgerecht gesteuerte Kraftstoffpumpe, bedarfsgerecht gesteuerte Kühlmittelpumpe, Hinterachsgetriebe mit optimiertem Wärmemanagement, rollwiderstandsreduzierte Reifen, Klimakompressor abkoppelbar, optionales Dynamic Drive mit bedarfsgerechter Pumpensteuerung
---	--

Verbrauch im EU-Zyklus

städtisch	l/100km	6,8
außerstädtisch	l/100km	4,8
insgesamt	l/100km	5,6
CO ₂	g/km	148
Emissionseinstufung		EU5

Versicherungseinstufung

KH / VK / TK	23 / 29 / 30
--------------	--------------

Technische Daten gültig für ACEA Märkte/Zulassungsrelevante Daten teilweise nur für Deutschland (Gewichte)
Werte in Klammern gelten für Automatikgetriebe

¹⁾ Öl-Wechselmenge



8. Leistungs- und Drehmomentdiagramme.

BMW 740i,
BMW 740Li,
BMW ActiveHybrid 7,
BMW ActiveHybrid 7 L.

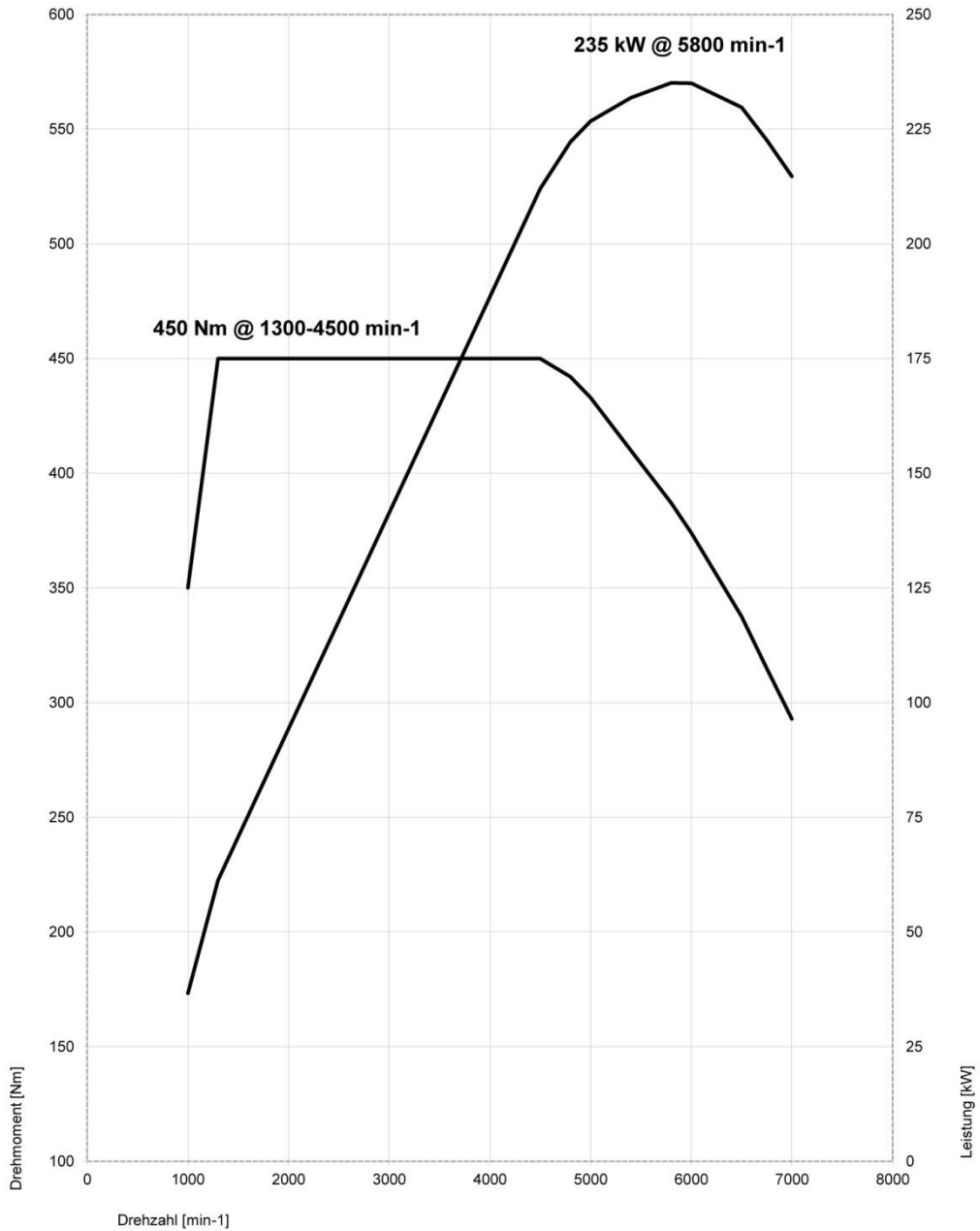

BMW 750i, BMW 750i xDrive, BMW 750Li xDrive, BMW 750Li.

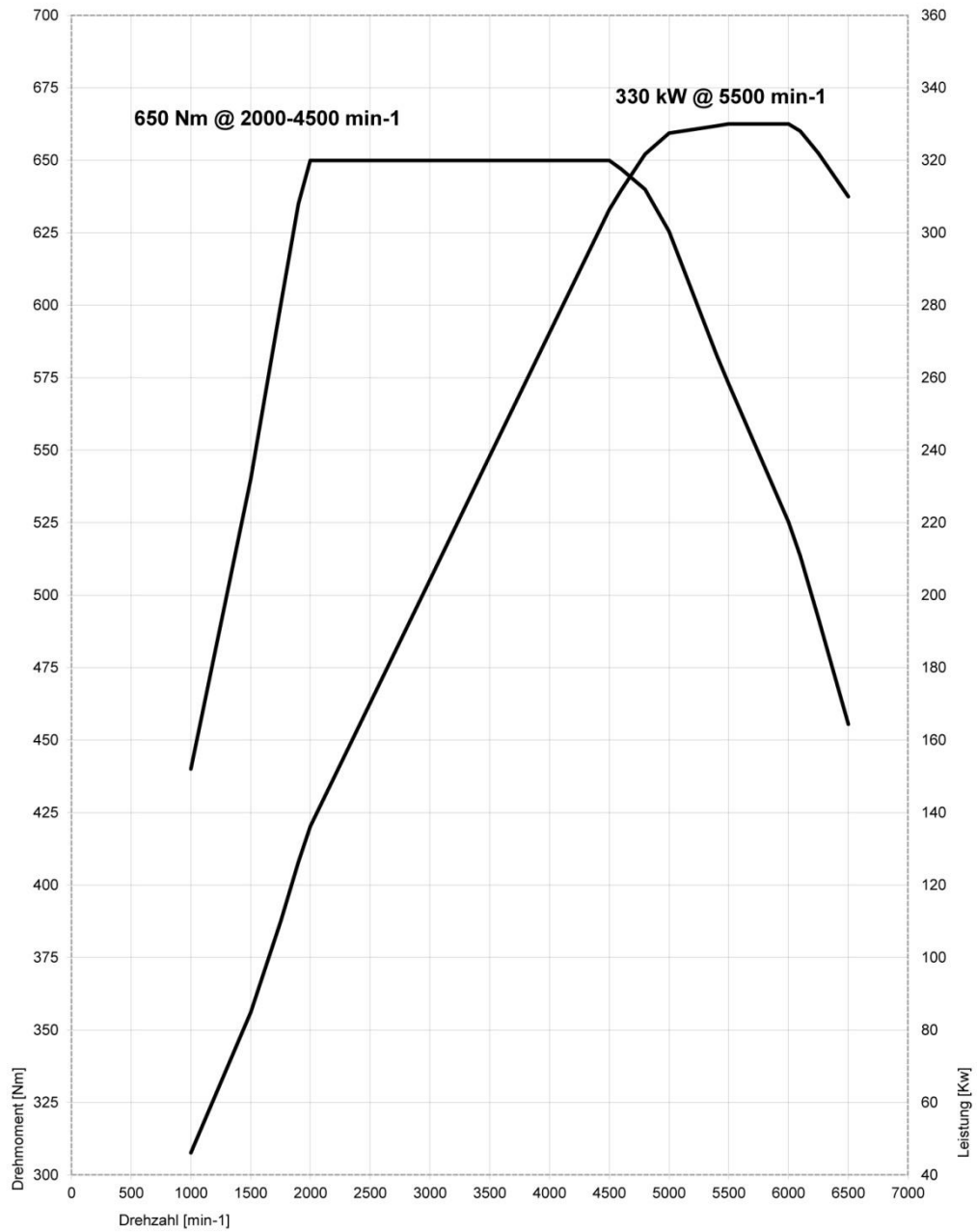

BMW 760i BMW 760Li.

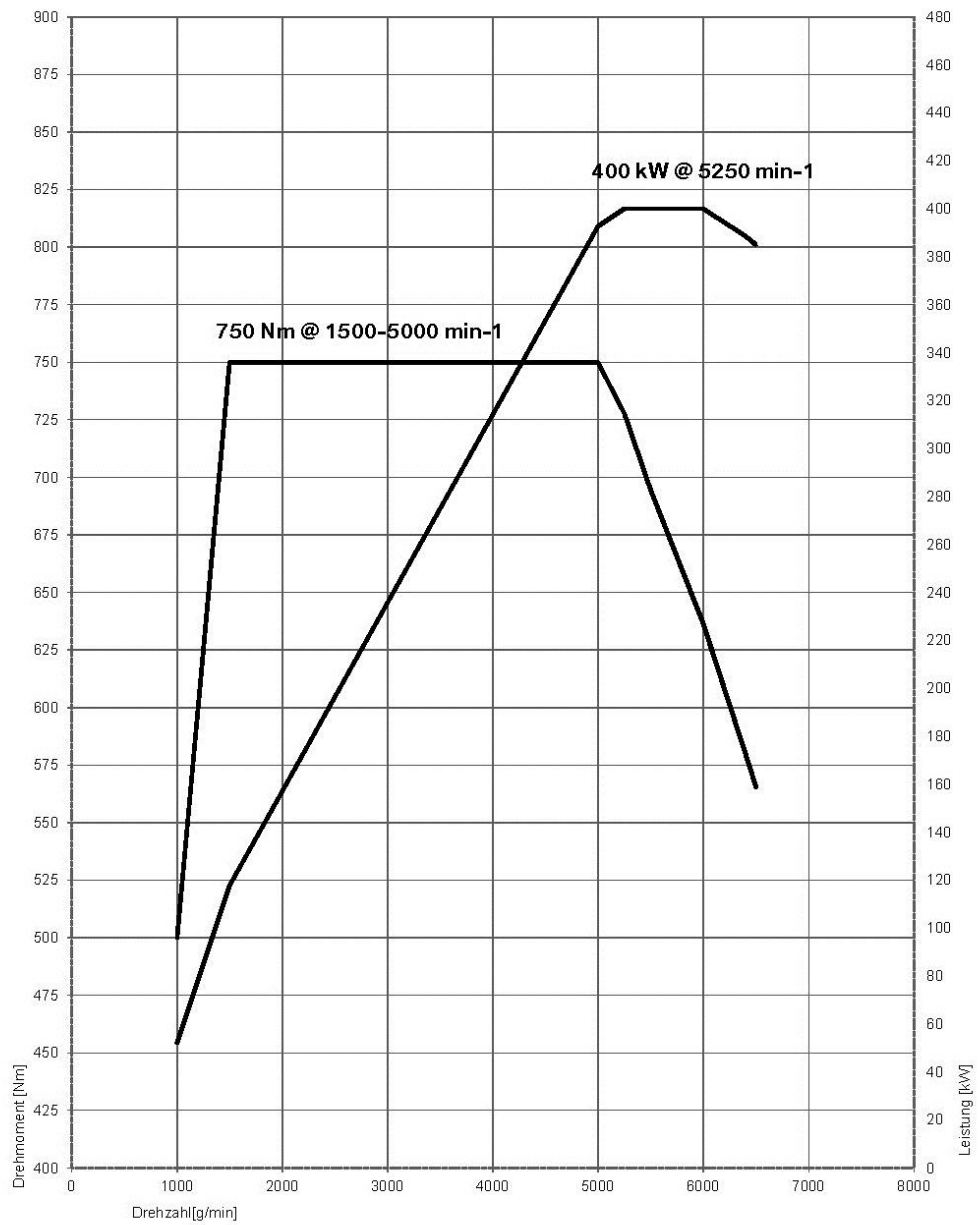

BMW 730d xDrive, BMW 730d, BMW 730Ld.

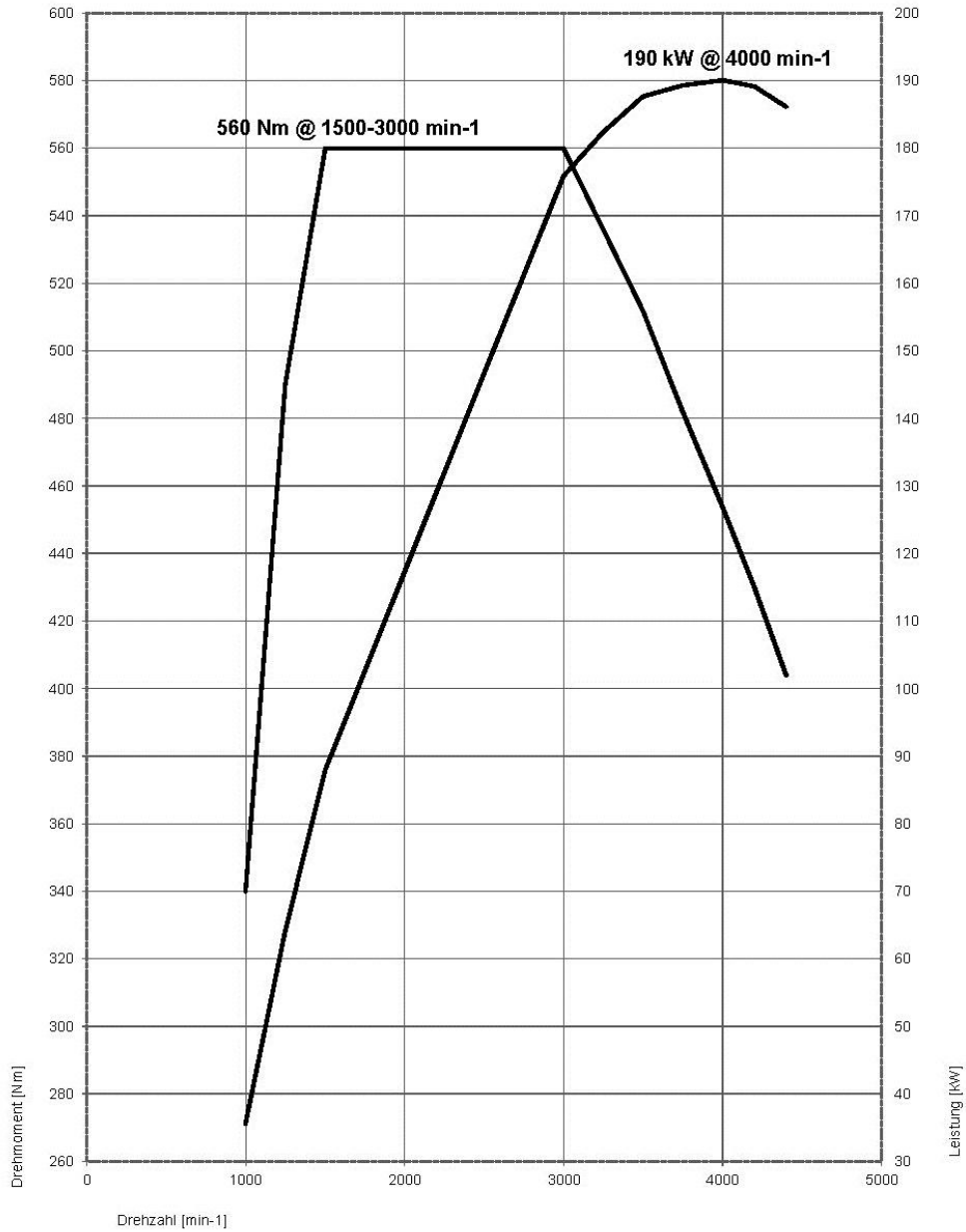

BMW 740d xDrive, BMW 740d.

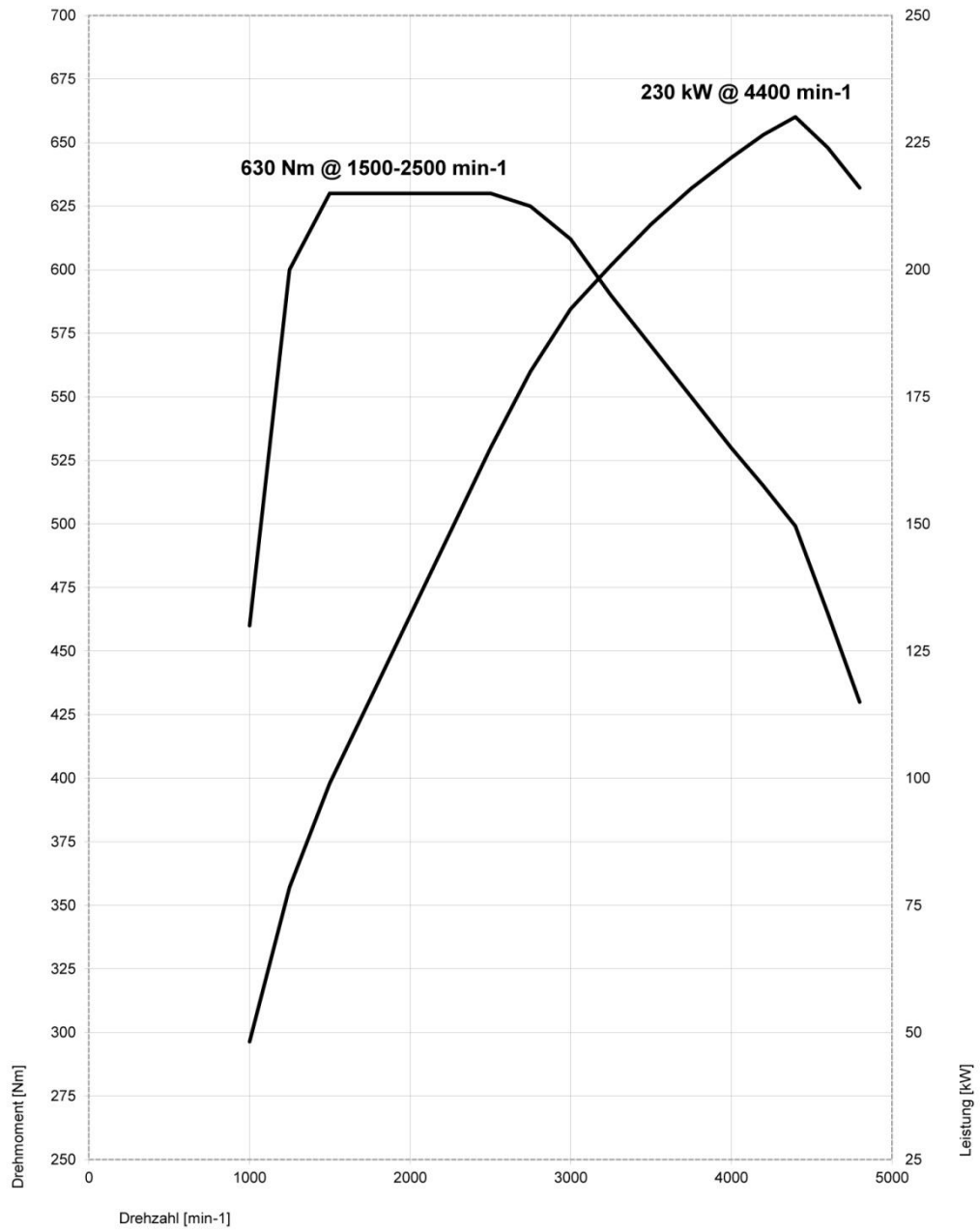

BMW 750d xDrive, BMW 750Ld xDrive.

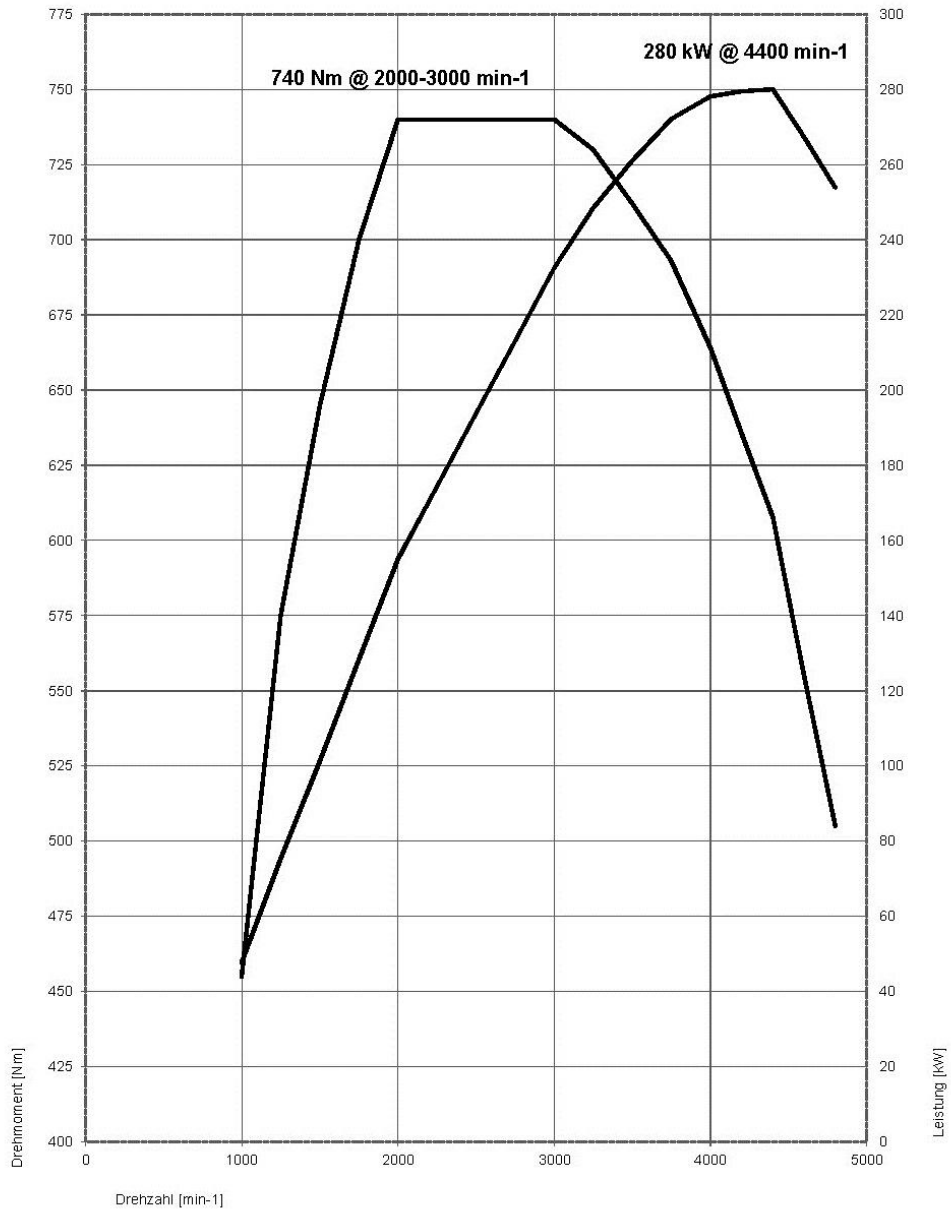

9. Außen- und Innenabmessungen. BMW 7er Reihe.

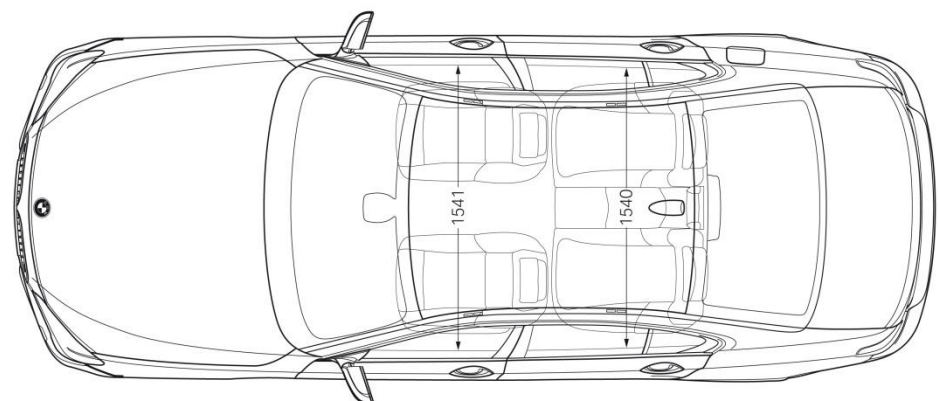
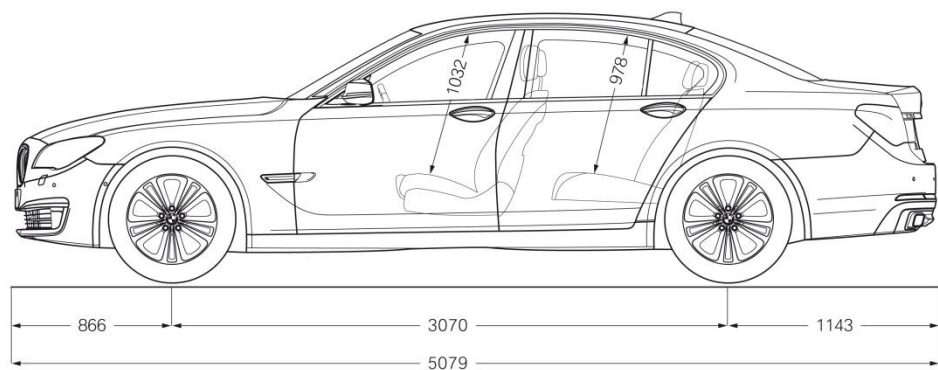
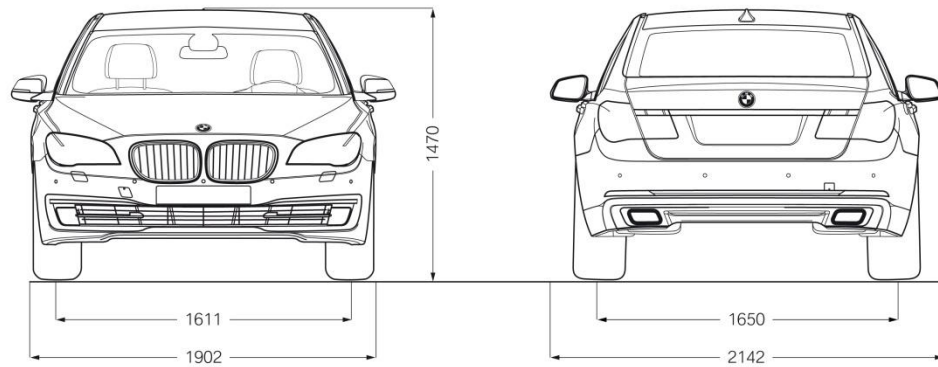

BMW 7er Reihe Langversion.

05/2012
Seite 60

